

非常開付シリンダー LCL、CD・HYS取付説明書

●自動施錠錠への取り付けの場合

- ・本図は T20LCL-IHS (B) R (右) 勝手の取付けになります。
- ・本図は、非常開付シリンダー1個付の場合です。
- ・キーガイド形状は使用シリンダーにより異なります。
- ・2個付の場合は、同様の取り付けを扉の内・外両側にて行ってください。
- ・本製品は左右勝手が有り、勝手の変更はできません。
- ・コネクターは2個付の専用になります。

1 扉、枠切欠き

- ・錠本体やシリンダー、サムターンの切欠きは、錠ケースに添付している別紙の取付説明書の切欠き図に従って下さい。
- ・非常開付シリンダーの切欠きのみ、別紙取扱説明書の切欠き図に従って下さい。
- ・バックセットは、各錠ケースのバックセット寸法に合わせて下さい。

2 錠ケースの取り付け

- ・扉の配線 ①と変換コード ②のコネクター③④をしっかりと接続して下さい。
- ・扉の配線 ①は変換コード ②と接続できるように30cmほどたるませて下さい。
- ・変換コード ②のコネクター ⑥を下図のようにシリンダー切欠き九穴から出して下さい。
- ・このとき、錠ケース ⑤の取り付け際、変換コード ②の線をはさまないように気を付けて下さい

⚠ ケースを仮置きしたときに、扉内外へ落下しないように気を付けてください。

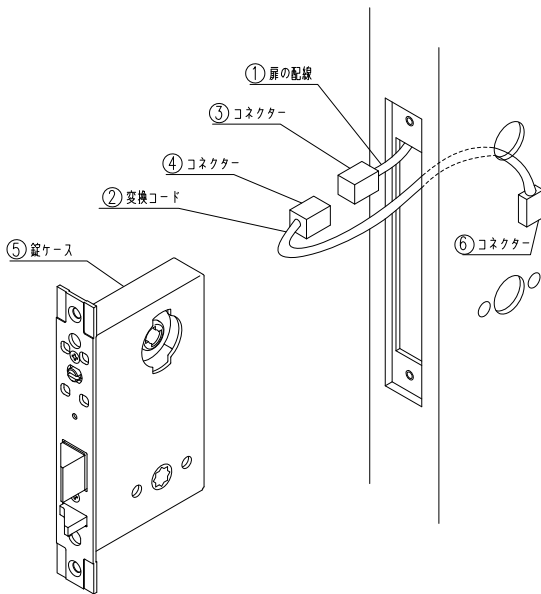

3 カバー台座の取付け

※ スチール扉と木扉では、取り付け方法が異なります。

●スチール扉の場合

⚠ 扉材の板厚は0.5~2mmの対応となります。

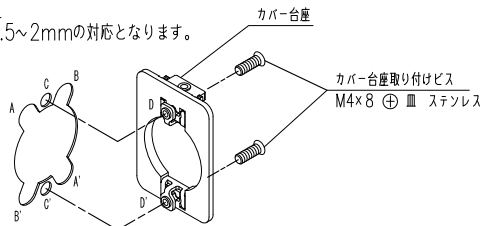

カバー台座のD-D'部を扉の切欠きA-A'又はB-B'にはめて下さい。
 カバー台座のD-D'部が、切欠きC-C'に合う様にカバー台座を回転させて下さい。
 回転後、刻印がウエを向いているのを確認し、取付ビスで止めして下さい。

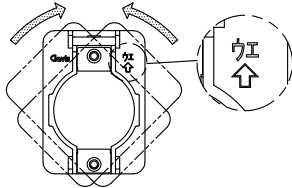

●木扉の取付方法

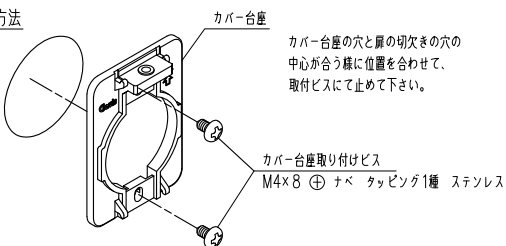

カバー台座の穴と扉の切欠きの穴の中心が合う様に位置を合わせて、取付ビスにて止めして下さい。

4 非常開付シリンダーの取付け

- 左右勝手の確認
 - ・左右勝手の見方により非常開付シリンダーを取付ける側のL、Rを確認し、シリンダーに貼付けてある注意シールのL、Rと合う様に取付けて下さい。
 - ・“戸先から見て、左側に付く場合は「L」”
 - ・“戸先から見て、右側に付く場合は「R」”
 - ・※L、Rを逆に取付出来ない為ご注意ください。
- 非常開付シリンダーの取付け
 - ・非常開付シリンダー ⑩の線と切欠きより出ている変換コード ②の線のコネクター⑧⑨しっかりと接続して下さい。
 - ・このとき、錠ケース ⑤は仮置き状態です。(図1参照)
 - ・接続したら コネクター⑧⑨の結合部を扉内に収納してください。
 - ・このとき、扉の外に出ている線をなるべく余らせないようにして下さい。
 - ・また、非常開付シリンダー ⑩と 錠ケース ⑤で線を挟まない様に図2を参照して配線します。

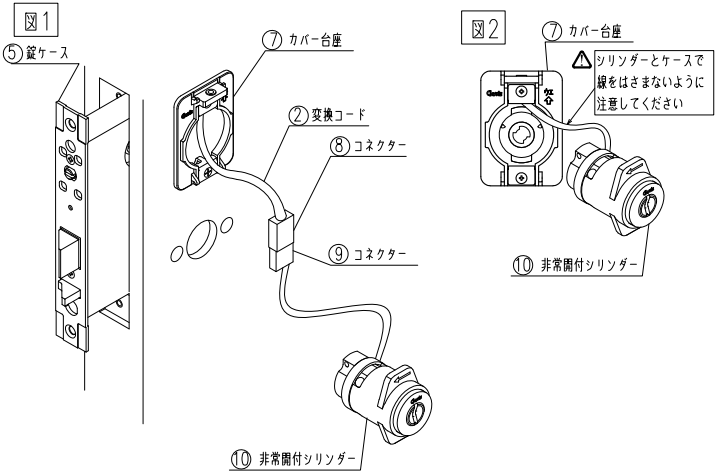
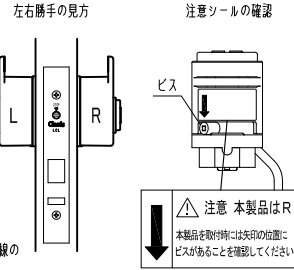

- 線を扉内にしまったら、仮置きしていた錠ケース ⑤を取付ネジ ⑫で強く締め付けてください。
- ・その後、取付ネジ ⑫を強く締めてください。

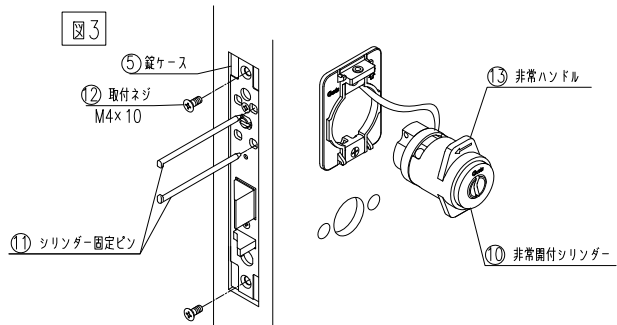

- 非常開付シリンダー ⑩を取り付けてください。
- ・非常開付シリンダー ⑩の「Clavis」刻印を上向きにしてください。
- ・錠ケース ⑤に挿入し、シリンダー固定ピン ⑪を面一になるまで差し込んでください。(図3参照)
- ・取付の際、線を挟まないように気をつけてください。

5 サムターン又はシリンダーの取付け

- ・錠ケースに添付している別紙の取付説明書に従って取付けて下さい。

6 カバー台座の取付け

- ・非常ハンドルを回してカバー台座取付ビスが回せる様にしてください。
- ・カバー台座の穴と非常開付シリンダーの隙間を均一にし、非常開付シリンダーに干渉しない様カバー台座の位置を調整して下さい。
- ・カバー台座取付ネジを増し締めして下さい。
- ・キー又はサムターンにて非常ハンドルを縦に戻して下さい。

⚠ 非常ハンドルでは縦に戻しません。

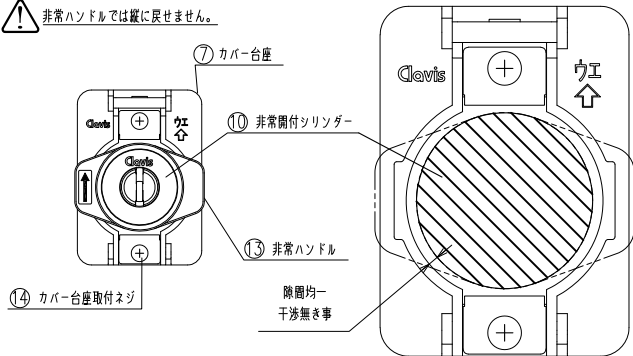

7 フロントの取付け

- ・錠ケースに添付している別紙の取付説明書に従って取り付けてください。

8 ハンドルの取付け

- ・錠ケースに添付している別紙の取付説明書に従って取り付けてください。

9 ストライクの取付け

- ・錠ケースに添付している別紙の取付説明書に従って取り付けてください。

10 非常開付シリンダーの作動確認

- ・キーまたはサムターンで施錠錠が、スムーズに行なえるか。
- ・施錠状態から非常ハンドル(13)を貼付けてある矢印の方向に90°回転して解錠状態になっているか。また、そのとき、非常開信号が出力されていること。
- ・非常ハンドル(13)が横を向いている状態から、キーまたはサムターンで施錠し、非常ハンドルが縦に戻るか。

11 非常カバーの取付け

LCL,CD・HYSの取付方法

- ・非常カバーを、カバー台座にカチッとハマるまで取付けて下さい。

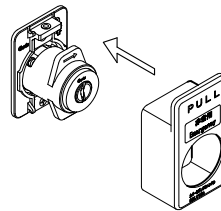

LCL,CD・HYSBの取付方法

- ・非常カバーを、カバー台座にカチッとハマるまで取付けて、非常カバー固定ビスにて止めて下さい。

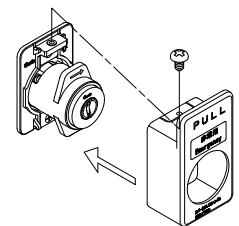

●本締錠への取り付けの場合

- ・本図は T20CD-1HS (B) R (右) 勝手の取付になります。
- ・キーガイド形状は使用シリンダーにより異なります。
- ・本製品は左右勝手があり、勝手の変更はできません。
- ・本図は、非常開付シリンダー1個付の場合です。
- ・2個付の場合は、同様の取り付けを扉の内・外両側にて行ってください。コネクタは2個付の専用になります。

1. 扉、枠切欠き

- ・錠本体やシリンダー、サムターンの切欠きは、錠ケースに添付している別紙の取付説明書の切欠き図に従って下さい。
- ・非常開付シリンダーの切欠きのみ、本紙裏面の切欠き図に従って下さい。
- ・バックセットは、各錠ケースのバックセット寸法に合わせて下さい。

2. 裏面の 2 錠ケースの取り付けをご参照願います。

3. 裏面の 3 カバー台座を取り付けをご参照願います。

4. 非常開付シリンダーの取付け

●左右勝手の確認

- ・左右勝手の見方により非常開付シリンダーを取付ける側のL、Rを確認し、シリンダーに貼付けてある注意シールのL、Rと合う様に取付けて下さい。
- ・「戸先から見て、左側に付く場合は「L」
- ・「戸先から見て、右側に付く場合は「R」
- ・※L、Rを逆に取付出来ない為ご注意ください。

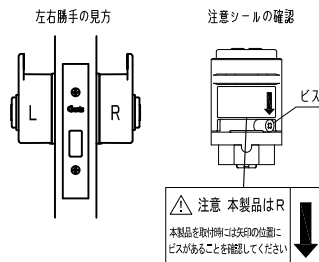

●非常開付シリンダーの取付け

- ・錠ケースのデッドが、突出していない事を確認してください。
- ・デッドが突出した状態で取付けると作動しません。
- ・注意シールの矢印の位置にビスがあることを確認してください。
- ・矢印の位置にビスが無いと取付ける事が出来ません。
- ・非常開付シリンダーの「Clavis」マークを上にして下さい。
- ・円の様にケースに挿入し、シリンダー固定ピンを面一になるまで、差し込んでください。

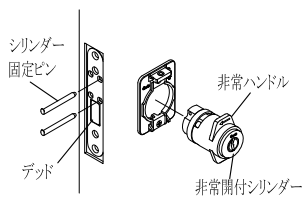

5. サムターンまたは、シリンダー取り付けしてください。

6. カバー台座を固定してください。

7. フロントを取り付けてください。

8. レバーハンドルを取り付けてください。

9. ストライク、トロヨケを取り付けてください。

10. 非常開付シリンダーの作動確認をおこなってください。

11. 非常カバーをカバー取付板に取り付けてください。

手順5~11は、5 ~ 11 をご参照願います。

電気仕様および内部回路

名称	定格
リードスイッチ (RSW)	電圧: DC24V 電流: 0.1~0.3A
リード線	長さ: 250mm (2Pコネクタ付) AWG22 UL1007: 耐熱ビニール電線
使用温度範囲	-10℃~+50℃ (結露、氷結しないこと)

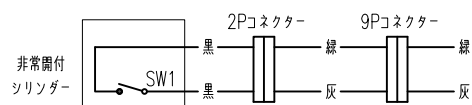

※接点は非常解錠時のみメイクします。

●取付けされる業者の皆様へ本書は、必ず御施主様へお渡し下さい。

1. 通常の施錠操作

キー又はサムターンにて操作して下さい。

2. 非常時の解錠操作

① CD,LCL,AE・HYSの場合

非常カバーの“PULL”部分を手前に引いて外して下さい。
 非常ハンドルを矢印シールの方向に90°回して下さい。(CD, LCL)
 (AEの場合は60°になります。)

非常カバーを外す

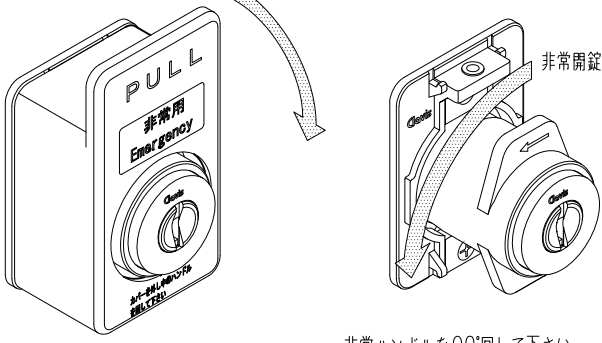

非常ハンドルを90°回して下さい。

※非常ハンドル操作時のみ非常開信号（メイク信号が出力されます）

② CD,LCL,AE・HYSBの場合

非常カバーの“PULL”部分を手前に引いて下さい。
 非常カバーの上部割れて外れます。
 非常ハンドルを矢印シールの方向に90°回して下さい。(CD, LCL)
 (AEの場合は60°になります。)

非常カバーを外す

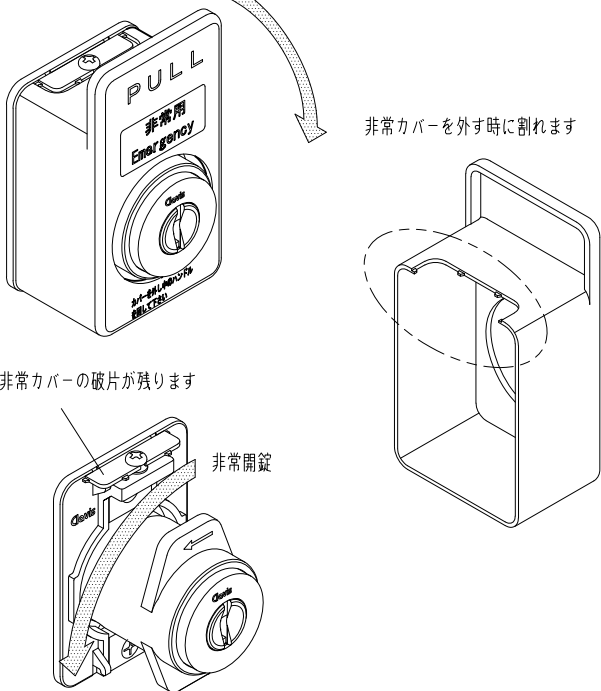

非常カバーを外す時に割れます

非常カバーの破片が残ります

非常ハンドルを90°回して下さい。

3. 非常開錠後の復帰方法

1. CDの場合はキー又はサムターンにて施錠操作をして下さい。
 LCL,AEの場合はハンドルで開扉した後、非常ハンドルを手で元の位置に復帰させてください。
 (ハンドル操作時に自動的に復帰する場合もあります)
2. 非常ハンドルは、1番の操作で同時に復帰します。
3. 非常カバーの取付を下図に従っておこなってください。

CD,LCL,AE・HYSの取付方法

・非常カバーを、カバー台座にカッチとはまるまで取付けてください。

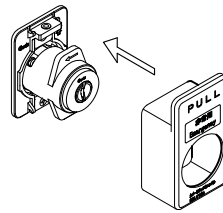

CD,LCL,AE・HYSBの取付方法

・非常カバーの再利用は不可能な為、新しい非常カバーを購入してください。
 ・固定ビスを外し、カバー台座に残っている、非常カバーの破片を取り除いて下さい。
 ・新しい非常カバーを、カバー台座にカッチとはまるまで取付けて、非常カバー固定ビスにて止めて下さい。

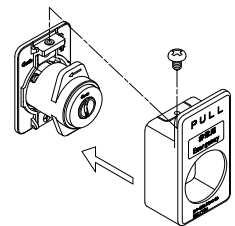

4. 切欠き図

スチール扉の場合

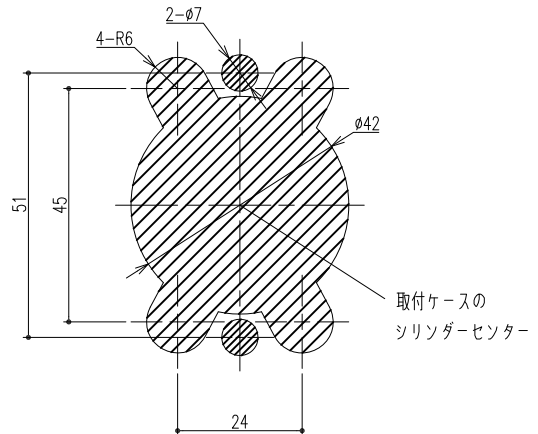

取付ケースのシリンダーセンター

木扉の場合

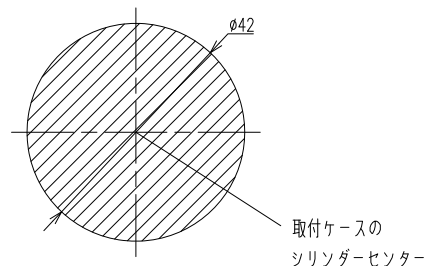

取付ケースのシリンダーセンター