

引戸用モーター錠 (MEFシリーズ) 取付説明書

注意！

- ・本紙に従って正確に取付けをおこなってください。誤った取付けをした場合、故障の原因となります。
- ・インパクトドライバーなど強力な締付けトルクが発生する工具は使用しないでください。
- ・全ての製品を取付け後、正常に作動しているか必ず動作確認をお願いします。

・本取付説明書につきまして、QRコードもしくは下記URLからダウンロードが可能です。

<https://www.clavis.jp/support/download/>



1 扉、枠の切欠き

切欠き図に従って、扉、枠に切欠きを行ってください。

2 錠ケースの取付け

1. 扉の配線と錠ケースの配線を接続してください。

△ (扉の配線は錠ケースが取り出しができるように30cm程度余裕をみてください)

2. フロントを外して錠ケースを取付ネジで扉に固定してください。

△ (扉に取付ける際、錠ケースやネジを扉内へ落下しないようご注意ください)

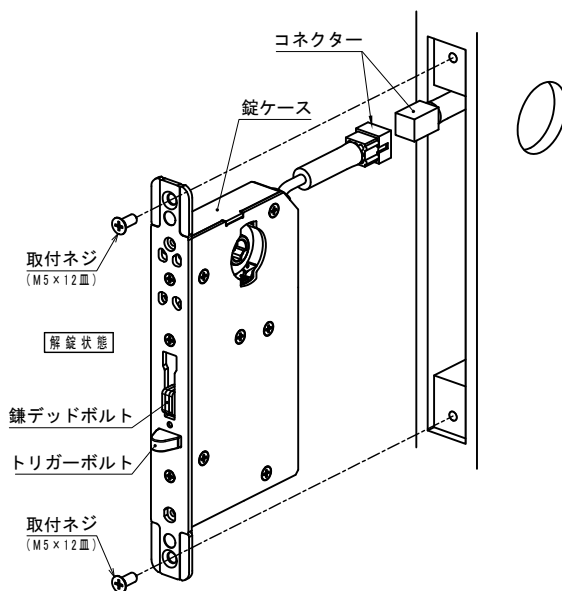

3 シリンダー、サムターン、フロントの取付け

1. 「Clavis」刻印が上になるようにシリンダーとサムターンを錠ケースに差し込み、抜止めピンで固定してください。

△ (サムターンは錠ケースの解錠位置でツマミを縦にして取り付けてください)

2. フロントを専用ネジで固定してください。

△ (故障の原因となりますので違うネジを使用しないでください M4 x 8mm)

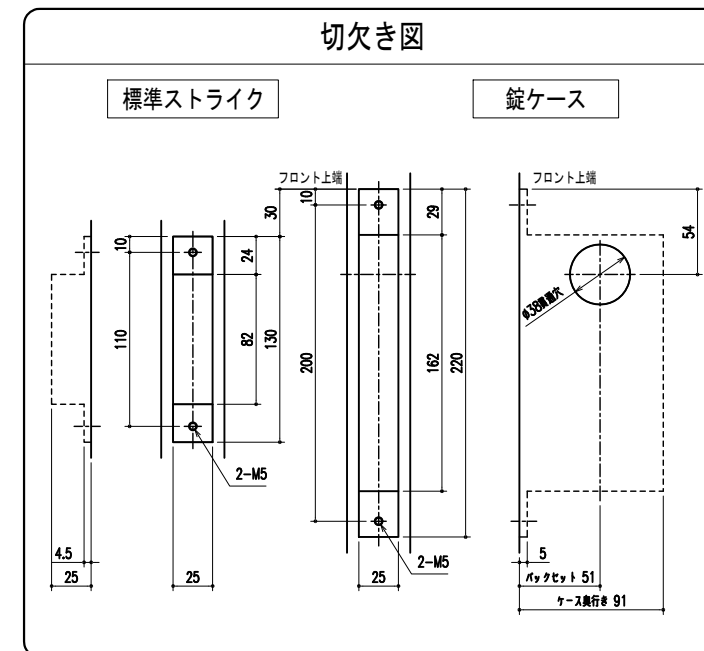
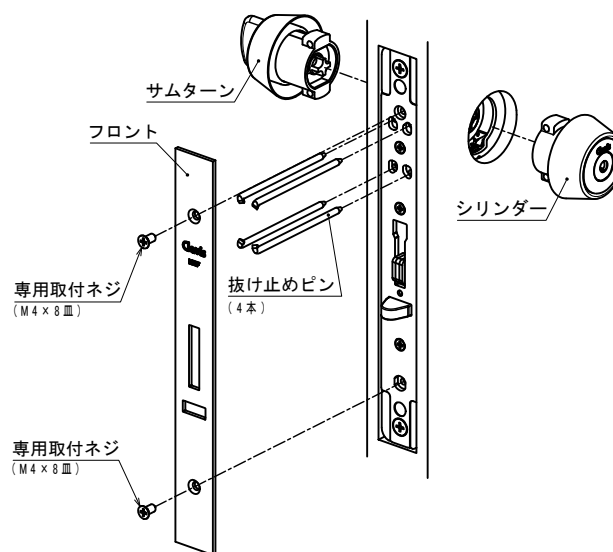

4 ストライクの取付け

ストライクとトロヨケユニットを取付けネジで枠に固定してください。

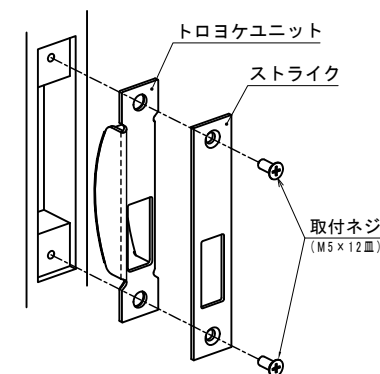

※ 有効戸先チリ寸法 (フロントとストライクの隙間) : 4mm以下